

راهنمای فارسی

JBL

Endurance Peak

هدفون بیسیم ورزشی ضد آب



تهیه شده در بخش خدمات پس از فروش شرکت شاب

آدرس: تهران، چیدر، میدان ندا، پلاک ۵۸

تلفن: (۱۰ خط) ۲۲۶۸۶۸۱۸

[www.shobtech.com](http://www.shobtech.com)

[technical@shobtech.com](mailto:technical@shobtech.com)



نکته مهم: امکان پاسخگویی به تماس تلفنی در این کالا وجود دارد ولی این کالا جهت استفاده به عنوان "هندزفری" مناسب نیست.

(۱) محتوای داخل جعبه

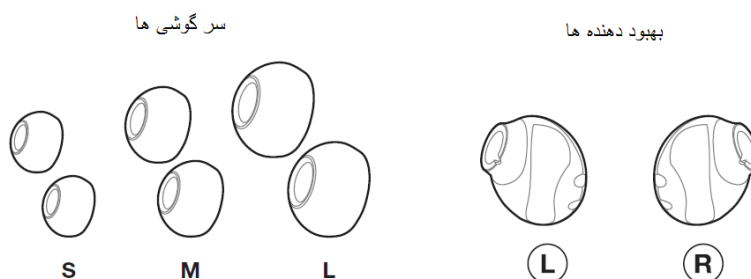
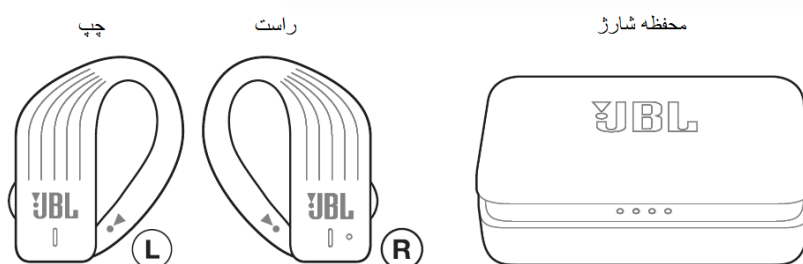

کابل شارژ



راهنما



## ۲) بررسی کلی

### ۲.۱ پنل کنترل لمسی و چراغها

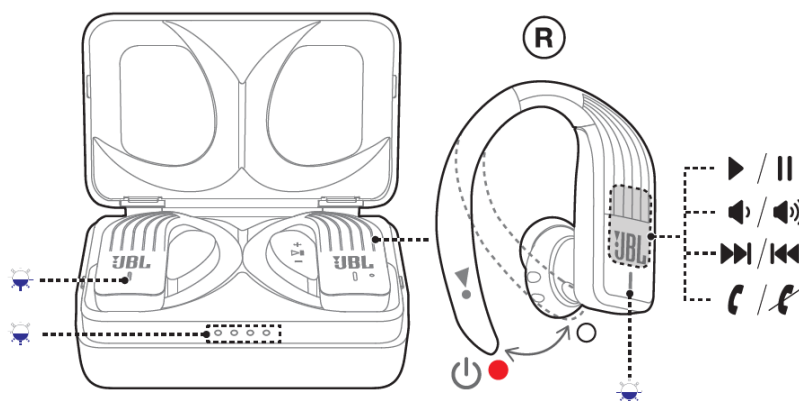

× همه دکمه های لمسی روی هدفون سمت راست هستند.

### ۲.۲ شارژ

قبل از اولین استفاده، هدفونها را با کمک محفظه شارژ کاملا شارژ کنید. محفظه شارژ فقط برای شارژ این هدفونهاست.

a. شارژ محفظه شارژ

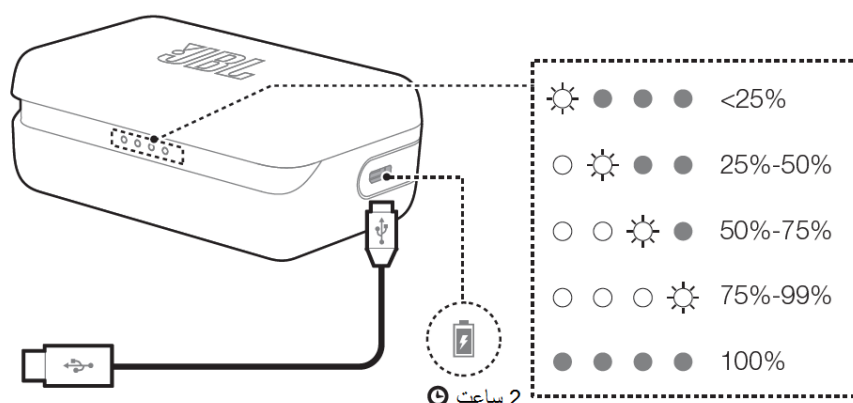

b. شارژ هدفونها

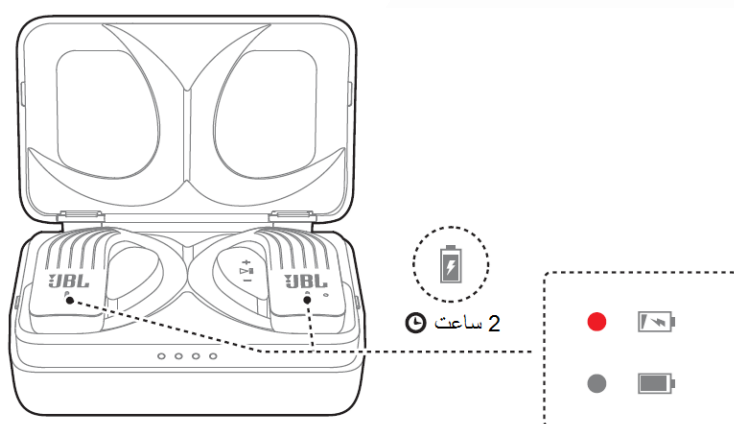

### ۳) استفاده از هدفون

۳.۱ سرگوشی های مناسب خودتان را انتخاب کنید.

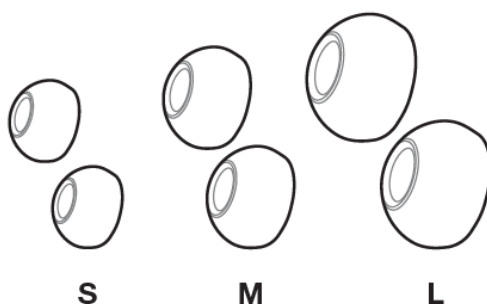

۳.۲ بهبود دهنده ها و سرگوشی ها را به روی هدفونها وصل کنید.

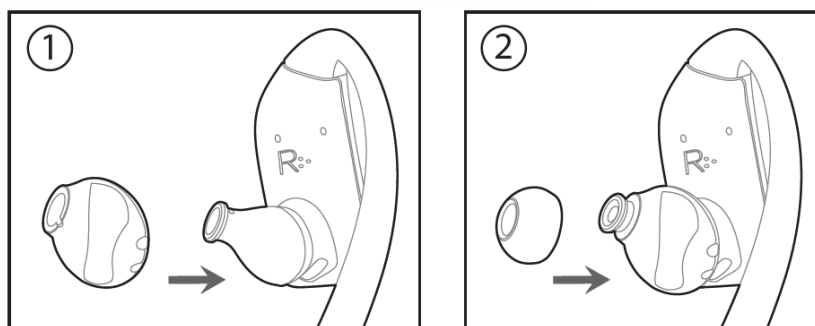

### ۳.۳ تکنولوژی TWISTLOCK

هدفون را در جهت بالا به پائین داخل گوشتان قرار دهید. به سمت عقب بچرخانید تا در محلش قفل شود. برای راحتی بیشتر تنظیم کنید.

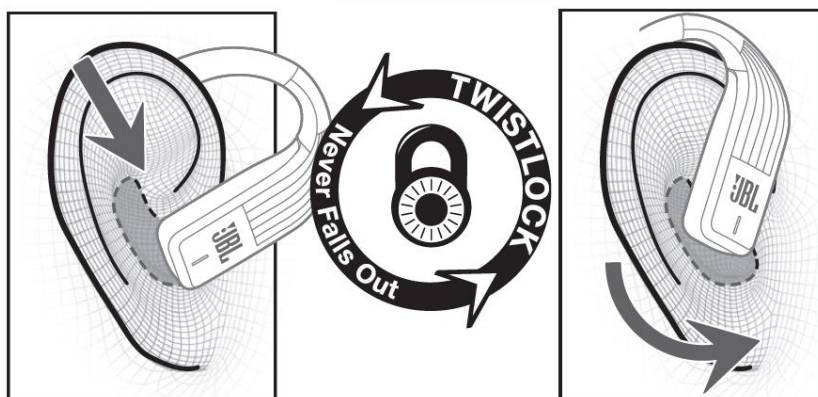

### ۴) POWERHOOK – روشن/خاموش خودکار تغذیه

۴.۱ هدفون گوش راست را از محفظه شارژ بردارید و POWERHOOK را باز کنید. هدفون روشن و وارد حالت pairing خواهد شد.

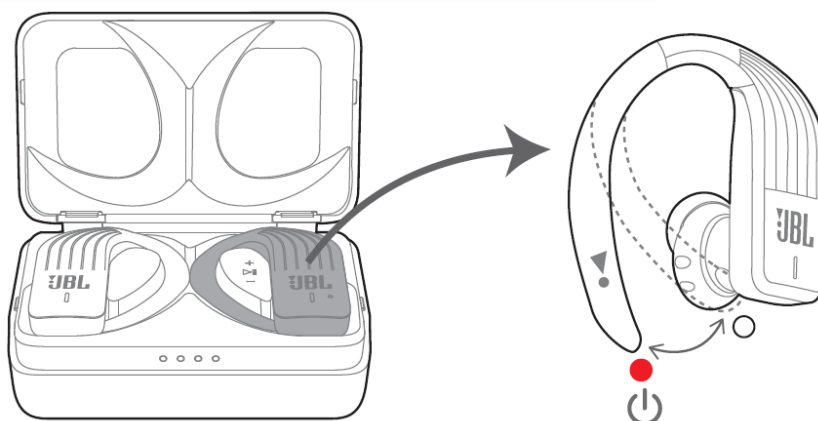

۴.۲ هدفون گوش چپ را از محفظه شارژ بردارید. هدفون روشن و به صورت خودکار به هدفون سمت راست متصل خواهد شد.

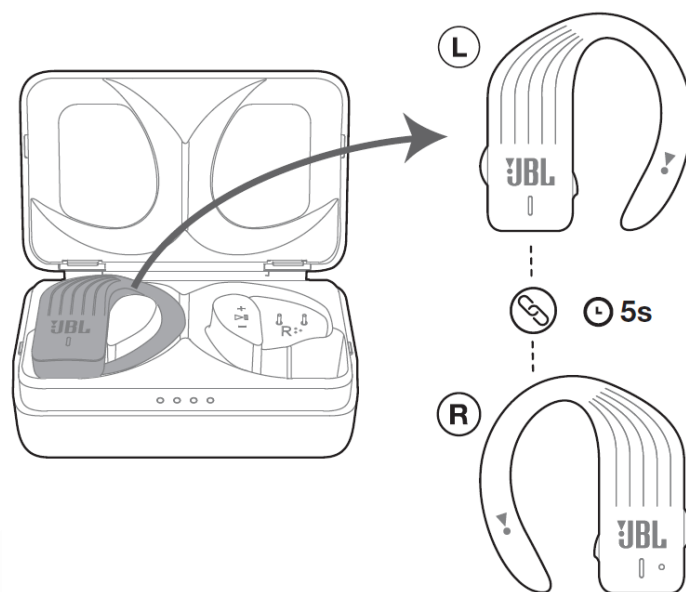

۴.۳-الف حالت استندبای

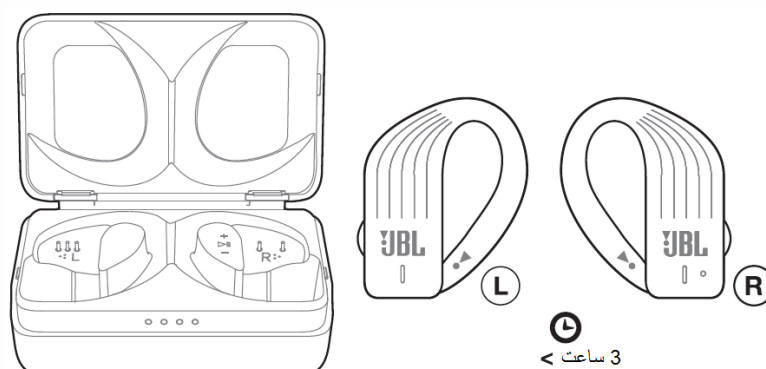

× میتوانید هدفونها را بدون برگرداندن آنها به محفظه، تا ۳ ساعت در حالت استندبای نگه دارید، بعد از این زمان هدفونها باید برای شارژ به محفظه برگردانده شوند.

۴.۳-ب برای اینکه هدفونها را کاملا خاموش کنید، آنها را به محفظه شارژ برگردانید.

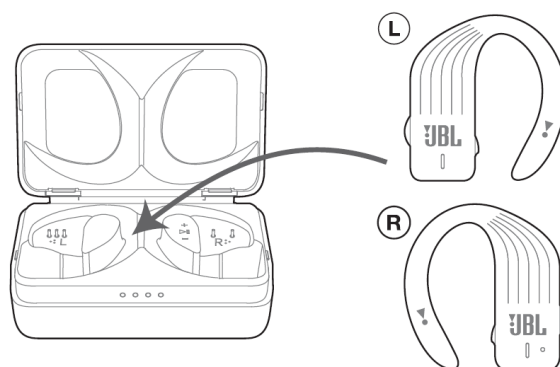

### ۵) pairing بلوتوث

۵.۱ اگر برای بار اول متصل می‌شوید، هدفونها بعد از روشن شدن، به صورت خودکار وارد حالت pairing بلوتوث خواهند شد.

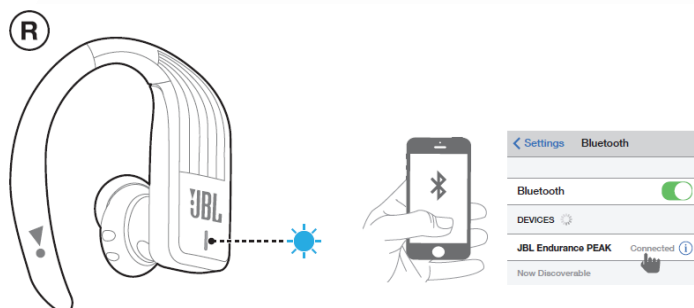

۵.۲ برای pair شدن با یک دستگاه جدید، پنل کنترل لمسی روی هدفون سمت راست را یکبار لمس کنید، دوباره لمس کنید و برای ۵ ثانیه نگه دارید.

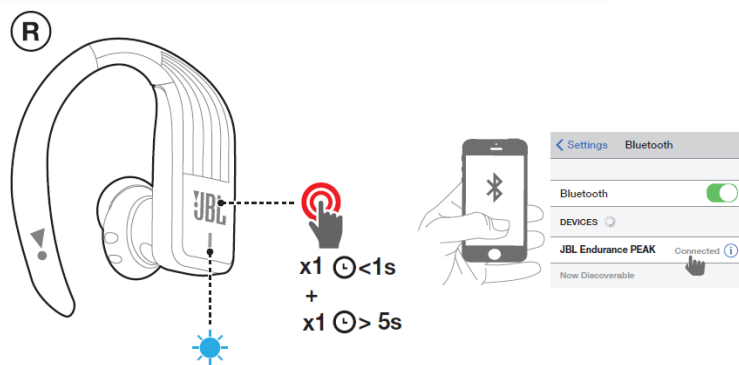

### ۶) کنترل موزیک

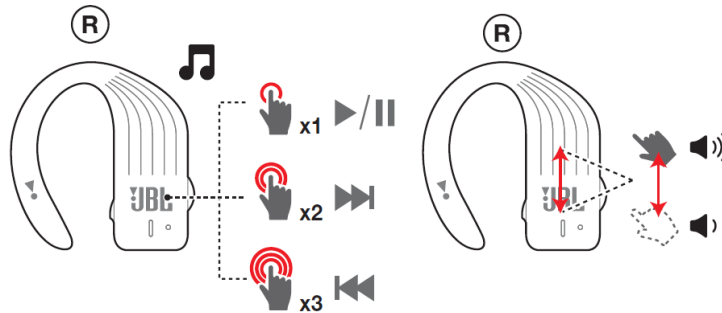

۷) مدیریت تماسهای تلفنی

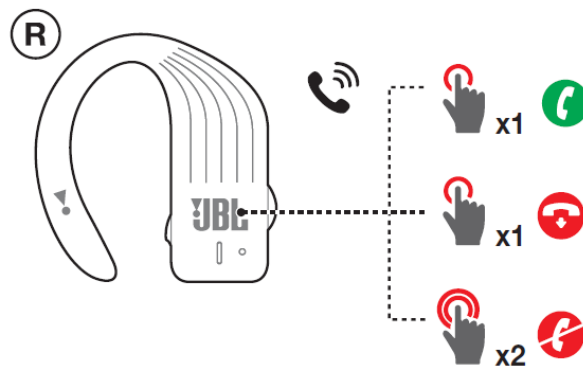

۸) حالت مونو

فقط از هدفون سمت راست استفاده کنید و هدفون سمت چپ را داخل محفظه شارژ بگذارید.

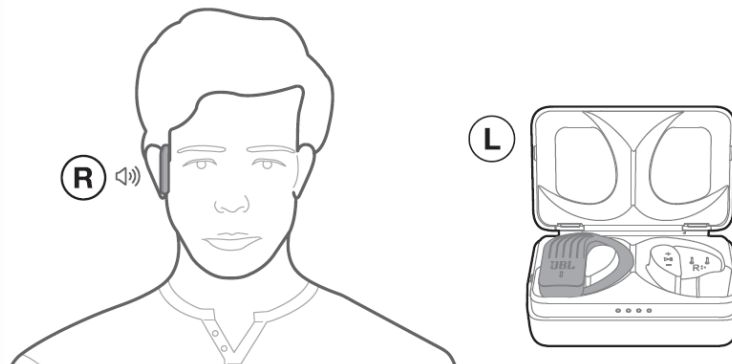

۹) ریست کارخانه ای



۹.۱ تا زمانی که چراغهای قرمز روشن شوند، هدفونهای سمت راست و چپ را داخل محفظه شارژ بگذارید.

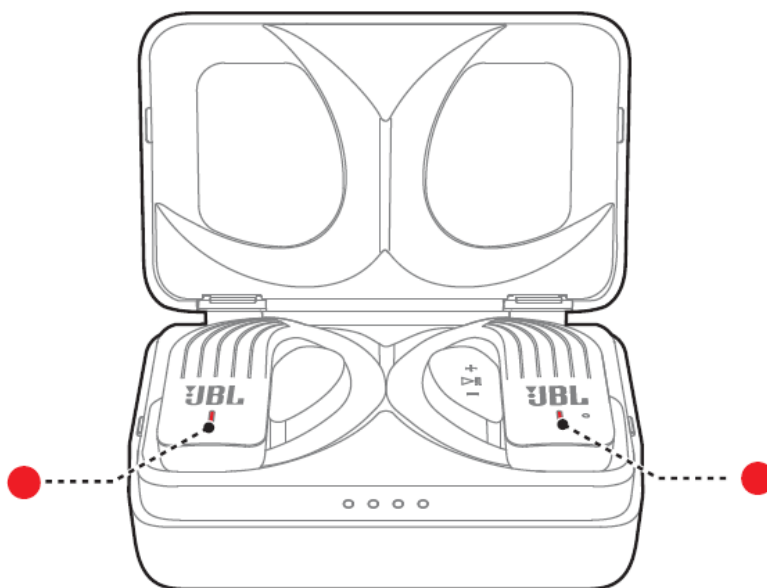

۹.۲ یکبار روی پنل لمسی هدفون سمت راست را لمس کنید و بلافاصله دوباره لمس کنید و برای ۱۰ ثانیه نگه دارید تا زمانی که چراغ به صورت چشمک زن قرمز در بیاید.

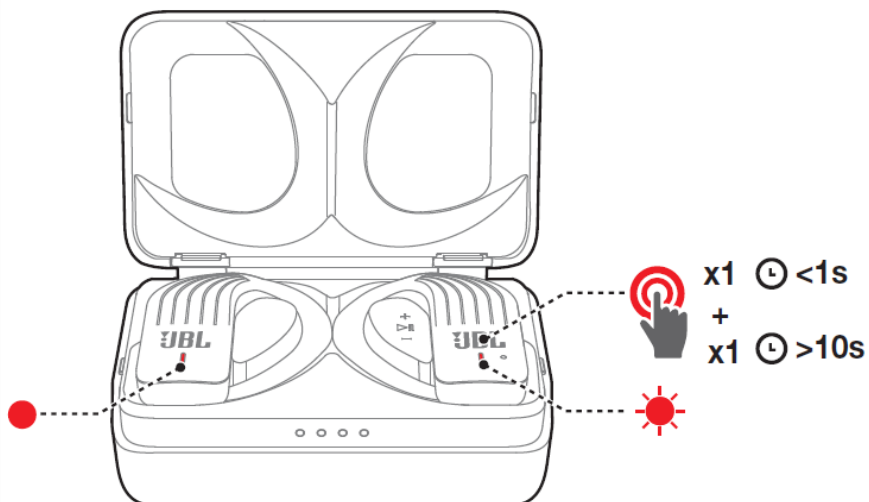

۱۰ ضد آب

۱۰.۱

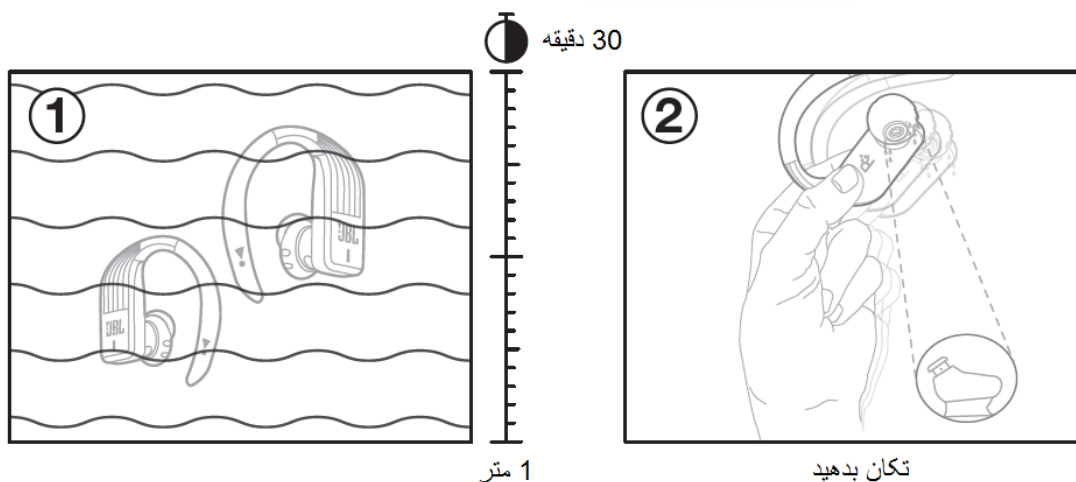

۱۰.۲

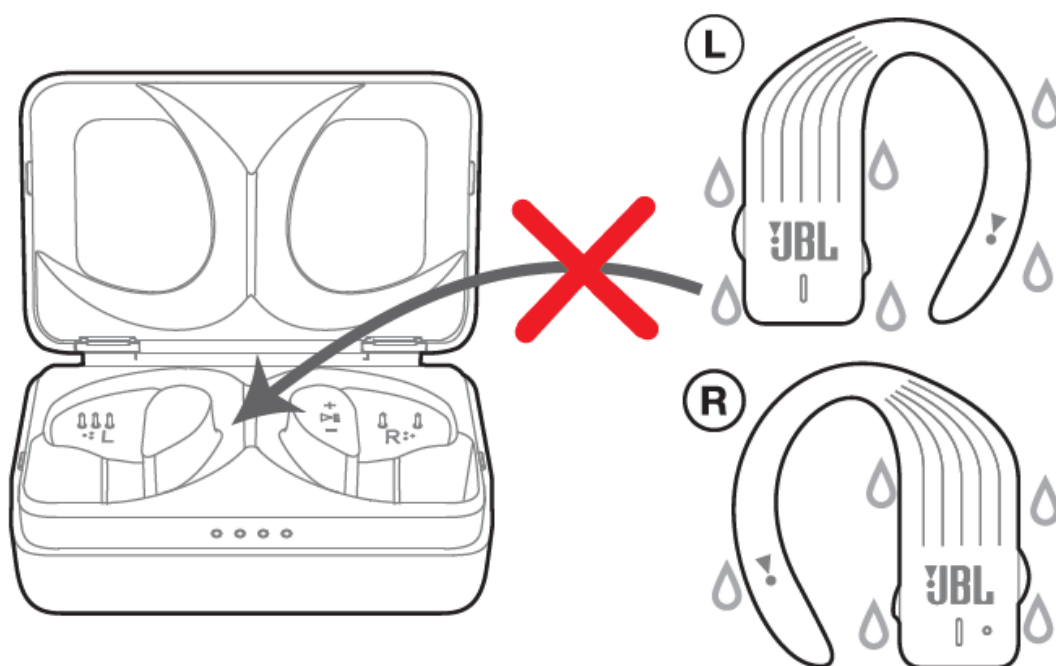

وقتی هدفونها خیس هستند، آنها را داخل محفظه شارژ نگذارید.

(۱۱) عملکرد چراغ

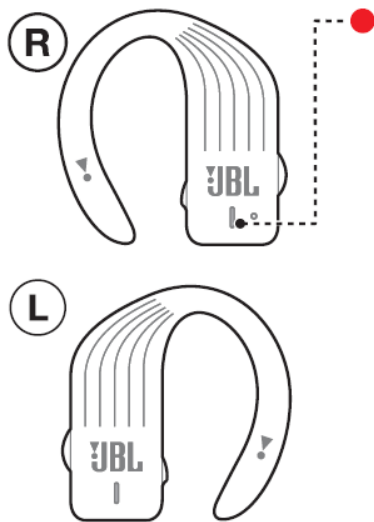

روشن	①	(L/R) روشن/خاموش تغذیه
آهسته	🔋	(L/R) شارژ کم باتری
ثابت	🔋	(L/R) در حال شارژ باتری
خاموش	🔋	(L/R) شارژ باتری کامل است
سریع	⚡	pairing هدفونها (L/R) / pairing بلوتوث (R)
ثابت	⚡	هدفون ها وصل شدند (L/R) / بلوتوث وصل شد (R)

### مشخصات Endurance Peak :

Model: ENDURANCE PEAK

Bluetooth version: 4.2

Support: A2DP V1.3, AVRCP V1.5, HFP V1.6

Headset Battery type: Lithium-ion polymer (3.7V, 75mAh)

Bluetooth transmitter power < 10dBm

Bluetooth transmitter frequency range: 2.402 – 2.480GHz

Bluetooth transmitter modulation: GFSK,  $\pi/4$  DQPSK, 8DPSK

Dynamic drivers: 10mm

Frequency Response: 16 – 22 kHz

Charging case battery: 3.7V, 1,500mAh

Earbuds Battery life: Up to 4 hours

Charging time: < 2 hours

Compatibility: Use with Phones, Tablets, Computers